

# Monaco

MON-N-SW



## Vasca moderna a doppio schienale

- Design freestanding contemporaneo
- Costituito da QUARRYCAST®
  - Un unico pezzo di rara roccia calcarea vulcanica e resina
  - Più robusto e resistente dell'acrilico
- Intensa finitura lucida facile da pulire
- L'esterno e i piedi possono essere verniciati
- 25 anni di garanzia

Linee pulite grazie ad una forma semplice



## Vasca:

- **Senza fori per rubinetti**  
Adatto per rubinetti freestanding o montati a muro o rubinetteria ordinata appositamente su misura che richiede perforazione di fori sul luogo.  
Per ulteriori informazioni vedi la scheda della colonna per rubinetto Lido.

## Scarico raccomandato:

Sistema di scarico universale con troppo pieno - KIT16C

Numero Di Disegno EC 000091947

Nota: per le specifiche del prodotto vedi quanto segue



# Monaco MON-N-SW

Vasca moderna a doppio schienale

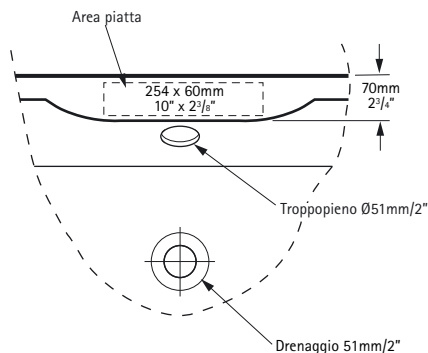
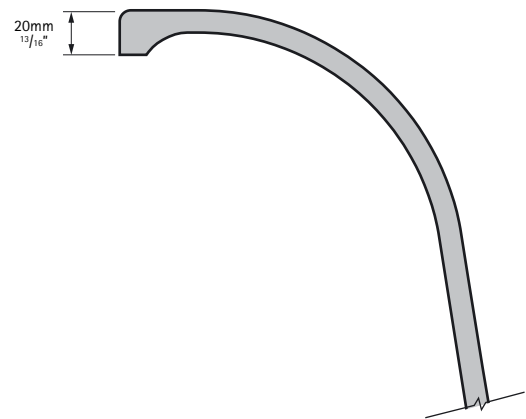
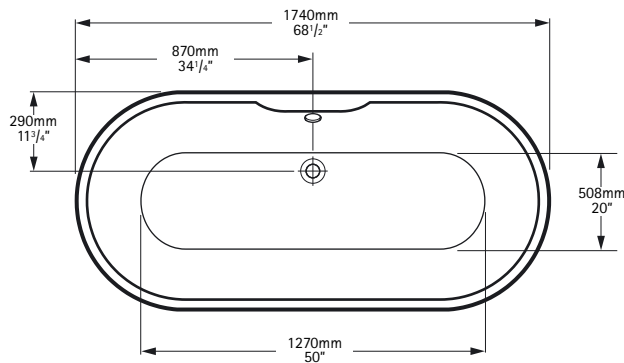
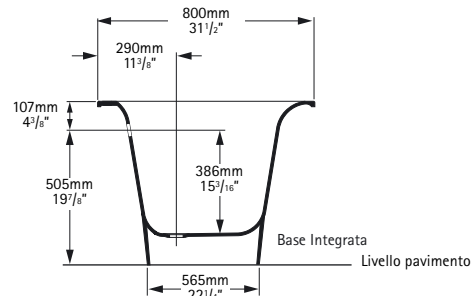
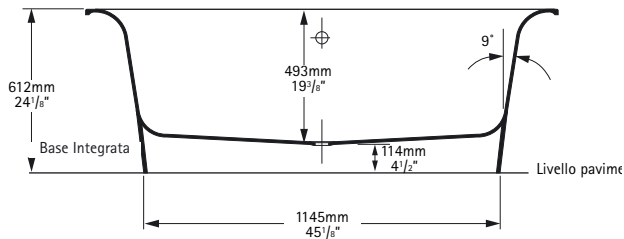

## Specifiche generali della vasca Monaco

<b>Dimensioni installato</b>	1740mm x 800mm x 612mm
<b>Peso</b>	64kg
<b>Peso con acqua</b>	304kg
<b>Litri fino al troppopieno</b>	240 Litri
<b>Spazio per pozzetto d'acqua</b>	1270mm x 508mm
<b>Spazio fino al bordo</b>	1450mm x 580mm
<b>Profondita' dell'acqua fino al troppopieno</b>	386mm

## Note

Per ulteriori informazioni riferirsi alle istruzioni di installazione fornite con la vasca. Può essere utilizzata come vasca ad incasso. Accessori (rubinetti & assemblaggio di scarico) non inclusi nel prezzo, devono essere ordinati separatamente. Se si installa rubinetteria a bordo vasca riferirsi alle istruzioni "perforare fori per rubinetti"

## Importante

Le dimensioni degli impianti sono nominali e possono variare entro l'intervallo di tolleranza stabilito dalla ANSI standard A112.19.4M.

Le misure sono soggette a cambiamenti o cancellazione. Nessuna responsabilità viene assunta per l'uso di sostituti o foglio nullo